

 600 x 40 x 80 mm

 1,88 kg

 Stahl / feuerverzinkt

 EN 13374, Klasse A

Beschreibung

Der VT Frontfix wird vertikal montiert und dient sowohl als Befestigung für den Seitenschutz als auch als Anschlag für die Randabschalung.

Durch einen einzigen Fixierungspunkt bieten sich vielfältige Einsatz- und Befestigungsmöglichkeiten, beispielsweise mittels Gewindestab oder Anker.

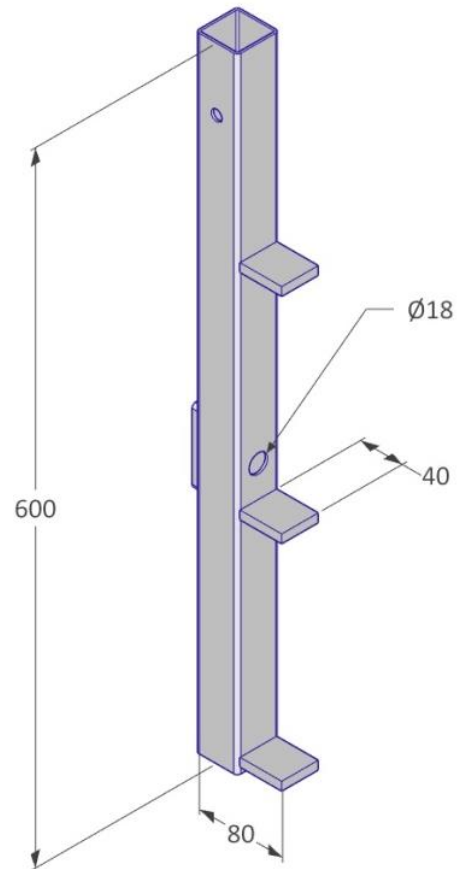
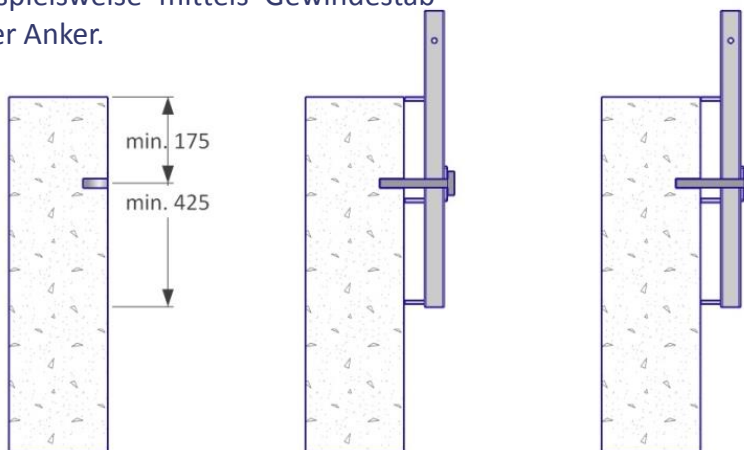

mm



 400 Stk. / Eurobox

 1240 x 835 x 970 mm

 822 kg

Befestigungsmittel

DW15-Stab und Gewindemutter
 Montagedrehmoment min. 60 Nm

Sicherheitshinweis

Geltende Gesundheits- und Sicherheitsvorschriften sind einzuhalten, für mehr Info → viva-tec.com/sicherheit 1