



170 x 155 x 40 mm



0,67 kg



Stahl / feuerverzinkt

Beschreibung

Der VT 90° ist vielseitig einsetzbar und kann in unterschiedlichste Pfostenaufnahmen und Befestigungen eingeklinkt werden.

Soll bspw. eine für die horizontale Anwendung gedachte Bodenbefestigung in der Vertikalen angebracht werden, so kann der VT 90° dazu verwendet werden, die Aufnahme anzupassen.

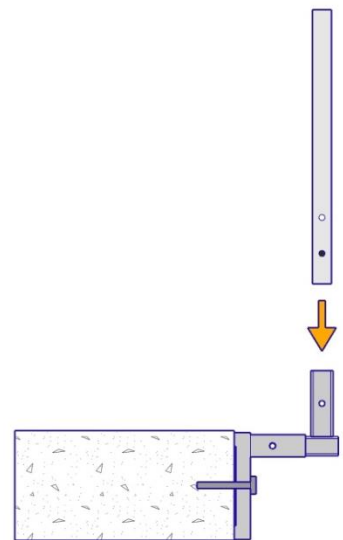
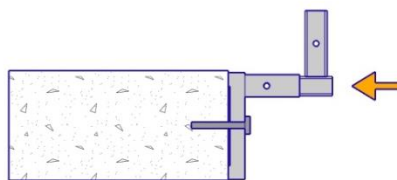
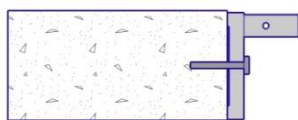
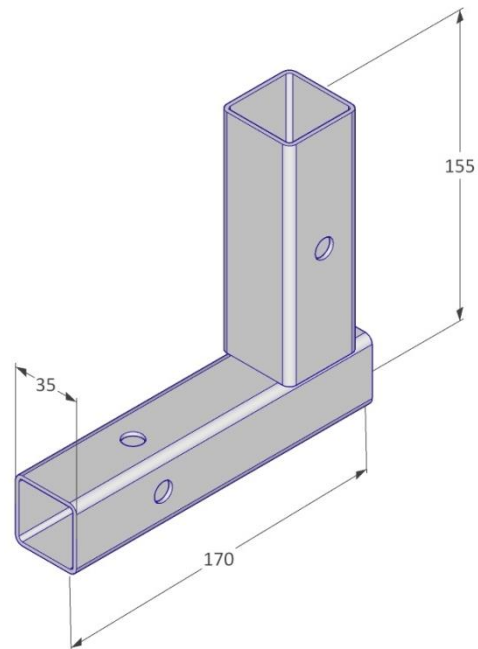

mm



500 Stk. / Eurobox



1240 x 835 x 970 mm



405 kg

Befestigungsmittel

Zuglast der Schraube der jeweiligen Basis-Pfostenaufnahme ist zu beachten.

Sicherheitshinweis

Geltende Gesundheits- und Sicherheitsvorschriften sind einzuhalten, für mehr Info → viva-tec.com/sicherheit